

## DJM-A9

# MIXER DJ A 4 CANALI PROFESSIONALE

Il **DJM-A9** a 4 canali alza l'asticella dei mixer standard da discoteca: vanta enormi miglioramenti rispetto al suo predecessore, il [DJM-900NXS2](#), con una qualità del suono straordinariamente cristallina, suonabilità e connettività migliorate e una serie di nuove funzioni che ti aiuteranno a portare le tue performance a un livello superiore. Il **DJM-A9** è stato migliorato anche come strumento musicale: consente di ottenere performance più emozionanti e dinamiche, pur mantenendo le funzioni e il layout che sono diventati lo standard per le discoteche.

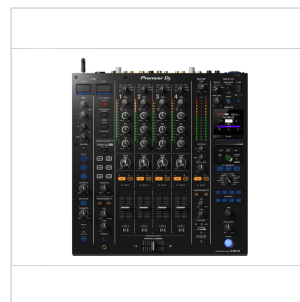

DJM-A9

# MIXER DJ A 4 CANALI PROFESSIONALE

## IN EVIDENZA

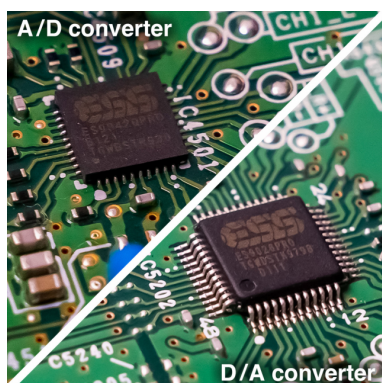

### QUALITÀ DEL SUONO STRAORDINARIAMENTE CRISTALLINA

Il suono da discoteca di nuova generazione del **DJM-A9** è il risultato di un ampio sviluppo e di una messa a punto della tecnologia esistente nelle unità precedenti, oltre che di componenti nuovi di zecca. La sezione di ingresso dei canali è dotata di un convertitore A/D di alta qualità a 32 bit di *ESS Technology* per un suono cristallino e ad alta risoluzione, mentre le sezioni di uscita master e booth utilizzano convertitori D/A di alta qualità a 32 bit dello stesso marchio, in modo da poter sperimentare dai monitor della cabina un suono identico a quello che il pubblico sente sulla pista da ballo. Anche la qualità del suono dell'ingresso del microfono e delle uscite delle cuffie è stata migliorata grazie a nuovi componenti accuratamente selezionati e all'ottimizzazione del design.

## SUONABILITÀ EVOLUTA

L'aumento dello spazio intorno alle manopole dell'equalizzatore consente di ruotare le dita, inoltre i LED luminosi di alta qualità nella sezione dei canali rendono più facile che mai la comprensione visiva dei livelli sonori. Potrai esibirti in modo più dinamico che mai grazie alla risposta in frequenza degli isolatori, ottimizzati per sfruttare al meglio le più recenti caratteristiche della produzione musicale. Inoltre, grazie a fader di canale di qualità superiore e più sottili rispetto al DJM-900NXS2, nonché al crossfader **MAGVEL FADER** di terza generazione, potrai godere di un mixaggio liscio come la seta e di uno scratching rapido e stabile.



DJM-A9

# MIXER DJ A 4 CANALI PROFESSIONALE

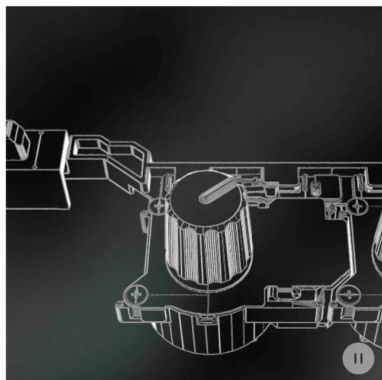

## SOUND COLOR FX CON LA PRIMA MANOPOLA CENTER LOCK AL MONDO

Attivando la nuovissima funzione Center Lock, quando si utilizza il famoso Sound Color FX, ogni manopola smetterà di ruotare al raggiungimento della posizione centrale. Ciò ti consente di ruotare la manopola con la rapidità desiderata, portando l'effetto fino al massimo del parametro alto o al minimo del parametro basso, senza rischiare di ruotare troppo e passare al parametro opposto. Quando si disattiva il blocco centrale, le manopole Sound Color FX funzionano come quelle del DJM-900NXS2.

## NUOVI BEAT FX AVANZATI

Un nuovo display a colori aiuta a comprendere con rapidità e precisione lo stato dell'effetto selezionato e presenta un'illuminazione che corrisponde alla disposizione orizzontale dell'X-Pad, consentendo un controllo più intuitivo con un semplice scorrimento delle dita. Puoi usare l'X-Pad per modificare gli effetti Echo e Ping Pong, per creare un suono unico in stile nastro analogico. Inoltre, tra i 14 Beat FX totali ce ne sono 3 nuovi (Mobius, Triplet Filter e Triplet Roll) che potrai usare per aggiungere ulteriori variazioni alle tue performance.

Ancora meglio: il selettore di canale è ora un pulsante dedicato, che consente di applicare rapidamente gli effetti al canale prescelto.



DJM-A9

## MIXER DJ A 4 CANALI PROFESSIONALE

Dynamic MIC

Condenser MIC



### SEZIONE MIC POTENZIATA

L'ingresso con alimentazione phantom consente di collegare un microfono a condensatore di alta qualità direttamente al DJM-A9, una caratteristica mai vista prima in un mixer per DJ. Inoltre, sono presenti 3 nuovi effetti per il microfono (Echo, Pitch, Megaphone) con un effetto di riverbero dedicato, per cambiare il suono della voce e gasare la folla con i vocalizzi.

Quando desideri prendere il microfono e rivolgerti al pubblico, grazie al nuovo pulsante Push To Talk attivare o disattivare l'ingresso del microfono è facile e veloce. Se lo desideri, l'audio del microfono può essere escluso dall'uscita di registrazione, così potrai fare l'MC per il pubblico dal vivo ma registrare il mix senza voce.

### CONNETTIVITÀ AMPLIATA

Collega contemporaneamente 2 diversi sistemi PC/Mac grazie alle doppie porte USB di tipo B e USB di tipo C (ce ne sono 2 per ciascun tipo) per passare senza problemi da un DJ all'altro e per facilitare i set back-to-back. Inoltre, grazie a un ingresso Bluetooth® che può essere indirizzato a qualsiasi canale del DJM-A9, puoi inserire nei tuoi set i brani audio da altri dispositivi come gli smartphone in modalità wireless e utilizzare tutte le funzioni e gli effetti del mixer per modificare il suono. La sezione Multi I/O è dotata di un selettore di canale indipendente che consente di utilizzare gli effetti esterni separatamente da Beat FX, dando al DJM-A9 vere e proprie capacità di invio. Ciò consente di indirizzare il suono effettato da un'unità esterna, come un [RMX-1000](#) o un pedale delay, a un canale separato invece che al canale di provenienza.



DJM-A9

# MIXER DJ A 4 CANALI PROFESSIONALE



## USCITE DOPPIE INDIPENDENTI PER LE CUFFIE ED EQ DELLA CABINA

Collega le cuffie contemporaneamente a un altro DJ e goditi la libertà di monitorare i canali che desideri. Grazie ai pulsanti cue, alle manopole del volume e alle manopole di bilanciamento del mix separati per ciascun set di cuffie, due DJ possono facilmente scegliere i brani durante i passaggi da uno all'altro e i set back-to-back. Inoltre, con l'equalizzatore per cabina a 2 bande è possibile modificare le frequenze alte e basse per integrare l'uscita master e adattare l'atmosfera della cabina alle sensazioni della pista da ballo.

## SUPPORTO PER LA NUOVA APP STAGEHAND E FUNZIONE SOUND CHECK INTEGRATA

Il DJM-A9 è compatibile con [Stagehand](#), l'app di gestione remota di PRO DJ LINK per i team in platea, la prima del settore. Utilizzando un iPad collegato in modalità wireless al mixer tramite un router LAN (disponibile separatamente), un tecnico può tenere d'occhio elementi come i misuratori di livello e l'uso dei controlli del mixer da parte del DJ, rendendo più facile massimizzare le impostazioni dell'impianto audio e gestire uno spettacolo più fluido e d'impatto senza dover interrompere l'esibizione del DJ o addirittura entrare nella cabina.



DJM-A9

# MIXER DJ A 4 CANALI PROFESSIONALE

## DETTAGLI DEL PRODOTTO

### CARATTERISTICHE PRINCIPALI

Qualità del suono straordinariamente cristallina

Suonabilità evoluta

Sound Color FX con la prima manopola Center Lock al mondo

Nuovi Beat FX avanzati

Sezione mic potenziata

Connettività ampliata

Uscite doppie indipendenti per le cuffie ed EQ della cabina

Supporto per la nuova app Stagehand e funzione Sound Check integrata

Utilizza appieno la funzione DVS a bassa latenza di rekordbox per uno scratching intuitivo e fluido

Utilizza Serato DVS per il controllo e lo scratching con i CDJ o i giradischi

Registra facilmente le tue performance con DJM-REC per iOS/Android

Cavo di alimentazione bloccabile

Supporto per le applicazioni per video e luci

Notifica automatica quando saranno disponibili gli aggiornamenti del firmware

### SPECIFICHE

Controlli MIDI totalmente assegnabili

PRO DJ LINK, Booth EQ, P-LOCK Fader Caps, Auto Standby

**DVS Control**

rekordbox, Serato DJ Pro (è necessario acquistare una licenza o un abbonamento.)

**Canali**

4

DJM-A9

**MIXER DJ A 4 CANALI PROFESSIONALE**

<b>Frequenza di campionamento</b>	96 kHz
<b>MASTER, BOOTH, REC, SEND convertitore D/A</b>	32 bit
<b>S/N Ratio Line</b>	105 dB
<b>S/N Ratio Phono</b>	88 dB
<b>S/N Ratio Mic</b>	79 dB
<b>Distorsione</b>	< 0,005 % (LINEA)
<b>EQ/ISO</b>	3 band
<b>EQ Range</b>	Equalizzatore a 3 bande commutabile integrato
<b>Tipo di crossfader</b>	Magvel Fader
CURVE Assignable	
<b>Fader Curve</b>	3
Alimentazione phantom	
<b>Effetti microfonici</b>	Echo, Pitch, Megaphone, Reverb
Funzione push-to-talk	
<b>Collegamento mic.</b>	XLR / Jack Combo da 1/4 di pollice, Jack TRS da 1/4 di pollice
<b>Mic EQ</b>	2 band
<b>Gamma EQ mic.</b>	-12 dB ~ +12 dB
<b>Talk-over</b>	Pulsante dedicato
Talkover Attenuator	
<b>MULTI I/O USB</b>	(Type A)
<b>Sound Color FX</b>	Space, Dub, Echo, Sweep, Noise, Crush, Filter
<b>Beat FX</b>	Delay, Echo, Ping Pong, Spiral, Helix, Reverb, Flanger, Phaser, Filter, Triplet Filter, Trans, Roll, Triplet Roll, Mobius
Visualizzazione schermo, X-PAD, rekordbox Quantize	
<b>Sistema wireless</b>	Bluetooth Ver. 5.0